

# Millermatic® 180

Emitido Septiembre 2006 • Índice No. DC/12.44S

Fuente de Energía de soldadura de Arco MIG  
Alimentadora de alambre y conjunto de antorcha



## Especificaciones rápidas

### Aplicaciones industriales ligeras

Fabricación ligera  
Mantenimiento y reparaciones  
Talleres carrocería de autos  
Granja/casa

### Procesos

MIG (GMAW)  
Alambre tubular con fundente (FCAW)

### Potencia de alimentación de entrada

230 V, 21,7 A, 60 Hz, monofásica

### Salida nominal

135 A a 22,5 VCD, 30% ciclo de trabajo

### Gama de amperaje

30–180 A

### Máximo voltaje, circuito abierto

31

## The Power of Blue.® (La Fuerza del Azul)

**¡Nuevo! Más fuerza.** Paquete p/alambre p/soldadura semiautomática de voltaje constante capaz de soldar calibre 24 hasta 5/16 pulg. (0,8–7,9 mm) de acero al carbono.

**¡Nuevo! Smooth-Start™**, tecnología pendiente de patente provee un inicio suave, libre de salpicaduras. Es la máquina de mejor encendido en la categoría de máquinas pequeñas MIG. No hay inicios explosivos ni salpicaduras por limpiar.

**Control voltaje infinito c/seguimiento manual de velocidad de alimentación del alambre con "On/Off"** provee más amplia gama de operación con control más fino al aumentar o disminuir automáticamente la velocidad de alimentación de alambre cuando se ajusta el voltaje (se embarca la unidad con seguimiento de veloc. d/alambre en "Off").

**Cabezal de alimentación de aluminio de molde durable** incorpora un rodillo impulsor de doble ranura para cambio rápido de aceite y brazo de tensión por resorte con perilla calibrada de la tensión, todo para instalar con más facilidad y rapidez.

**Protección de cortocircuitos exclusiva de Miller, "Tip Saver"** apaga la salida de corriente cuando se circuita la punta ("tip") a la obra. Extiende la durabilidad de la punta de contacto y protege de daño a componentes internos. **Trigger reset** permite refijar rápidamente en la antorcha, en vez de la unidad.

Acceso fácil a los bornes de salida provee **cambio conveniente de polaridad** al pasar de alambres sólidos a tubulares.

**Protección termal de sobrecarga** se apaga la unidad y activa la **luz de sobre-temperatura** si se bloquea el flujo de aire o se excede el ciclo de trabajo. Se refija automáticamente cuando se arregla la falla y se enfría la unidad.

**¡Nueva!**



### Viene completa con:

- Fuente de energía
- Alambre y enchufe de 6 pies (1,8 m)
- Antorcha MIG M-10 de 10 pies (3 m) montaje de cable
- Cable con pinza de trabajo de 10 pies (3 m)
- Regulador Smith® de mezcla de argón y AR/CO<sub>2</sub> /medidor de flujo y manguera
- Carrete de Hobart® 0,030 pulg. (0,8 mm) de alambre sólido
- 2 puntas de contacto para alambre 0,024 pulg. (0,6 mm) y 2 puntas de contacto p/alambre 0,030 pulg. (0,8 mm)
- Rodillo impulsor doble ranura para cambio rápido para alambre 0,024 pulg. (0,6 mm) o alambre 0,030/0,035 pulg. (0,8/0,9 mm)
- Válvula solenoide de gas instalada en fábrica
- Video p/instalar y operar
- Tabla de fijaciones/información

*Nota: No se incluye gas protector ni equipo de seguridad.*

**Circuito contactor estándar de estado sólido incorporado** vuelve al alambre "frío" en electricidad hasta que se hale el gatillo, haciendo a la unidad más segura. También es más fácil posicionar la antorcha para que funcione antes de soldar.

**Circuito que se rearma solo y protege al motor** elimina la necesidad de encontrar y reponer fusibles.

**Usa carretes de 4 u 8 pulg. (102 ó 203 mm)** y se puede soldar alambres de 0,024–0,035 pulg. (0,6–0,9 mm) de acero al carbono/inoxidable y tubular con fundente de 0,030–0,045 pulg. (0,8–1,2 mm).

Añada la pistola de carrete Spoolmate™ 3035 y el adaptador de la antorcha de carrete SGA para soldar con alambre de aluminio de 0,030–0,035 pulg. (0,8–0,9 mm) en material de calibre 14 a 1/4 pulg.

**TRUE BLUE**  
3 YR. WARRANTY

La soldadora está garantizada 3 años, piezas y servicio. Las piezas originales rectificadas de la energía principal están garantizadas 5 años. La antorcha tiene garantía de 90 días, piezas y servicio.

MADE IN **USA**



**Miller Electric Mfg. Co.**  
An Illinois Tool Works Company  
1635 West Spencer Street  
Appleton, WI 54914 USA

**Sede Internacional**  
Teléfono: 920-735-4505  
USA FAX: 920-735-4134  
Canadá FAX: 920-735-4169  
FAX Internacional: 920-735-4125

**Portal de Internet**  
www.MillerWelds.com



# Especificaciones (sujetas a cambio sin aviso previo.)



Salida nominal de corriente	Gama de amperaje	Máximo voltaje de circuito abierto	Entrada de amperios a salida nominal, 60 Hz 230 V KVA KW	Velocidad de alimentación del alambre	Dimensiones	Peso neto	Peso de embarque
135 A, 22,5 VCD a 30% de ciclo de trabajo	30-180 A	31	21,7 5,0 4,1	90-700 IPM (2,3-17,8 m/min); 100-725 IPM sin carga (2,5-18,4 m/min)	Al: 17-1/2 pulg. (444 mm) An: 10-5/8 pulg. (273 mm) Pr: 15-3/4 pulg. (400 mm)	72 lbs (32,7 kgs)	81 lbs (36,4 kgs)

Certificado por la Asociación de normas del Canadá a las normas del Canadá y Estados Unidos.

## Panel de control

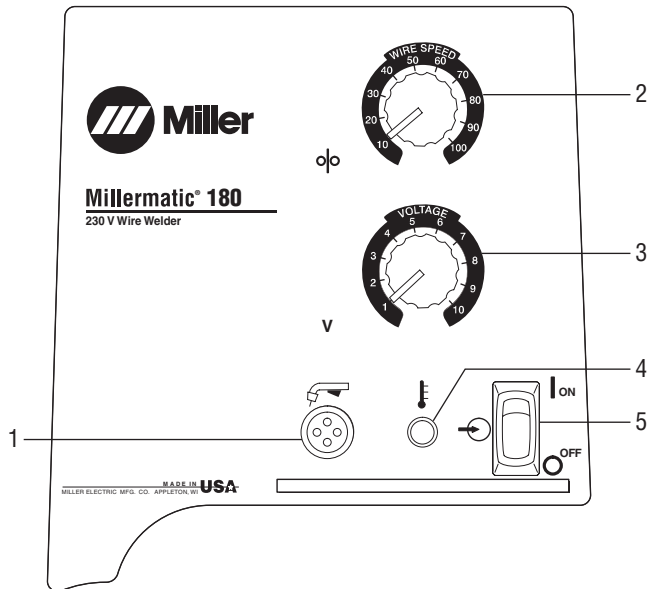

1. Conexión del interruptor principal del gatillo
2. Control de velocidad de alimentación del alambre
3. Control de voltaje infinito
4. Luz de sobre-temperatura
5. Interruptor de energía

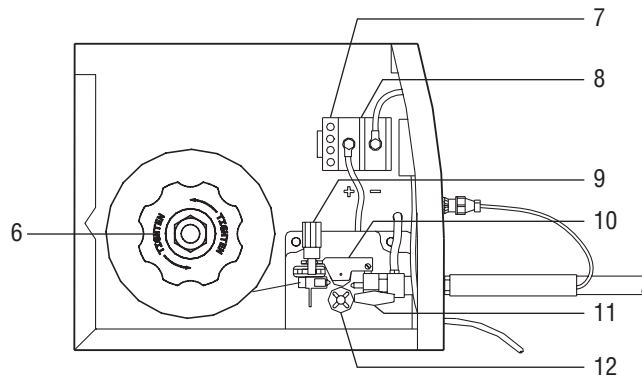

6. Cubo plástico con aro de retención p/carretes 8 pulg. (eje también acepta carretes 4 pulg.)
7. Huecos p/almacenamiento de puntas extras
8. Terminales de cambio de polaridad
9. Perilla calibrada de tensión
10. Brazo de tensión por resorte
11. Perilla-T (asegura antorcha)
12. Rodillo impulsor doble ranura p/cambio rápido

## Datos de rendimiento

TABLA DE CICLO DE TRABAJO

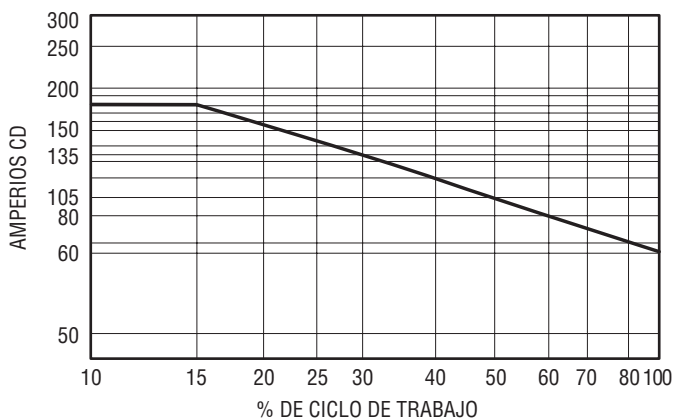

CURVAS DE VOLT/AMP

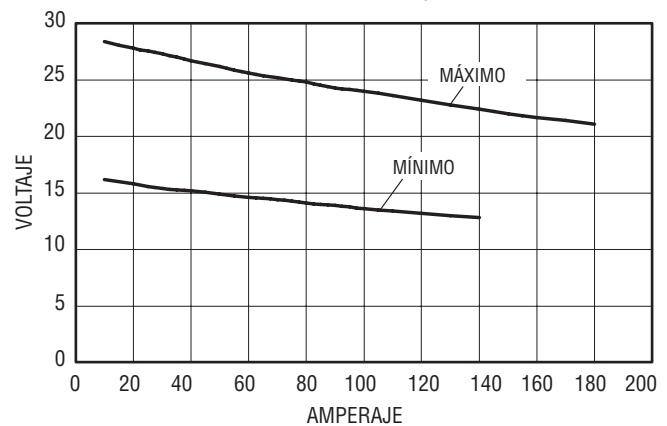

## Genuinos accesorios Miller

**Antorcha de repuesto M-10 #195 605**  
10 pies (3 m). Se envía con forro #194 011.



**Pistola de carrete Spoolmate™ 3035 #195 016**

Pistola de carrete para aluminio y otros alambres. Carretes 4 pulg.; aluminio, acero y acero inoxidable de 0,030 – 0,035 pulg. (0,8 – 0,9 m). Tasado a 150 A, 60% ciclo de trabajo c/conjunto de cable de 20 pies (6 m). Requiere adaptador antorcha de carrete SGA.

**Cubierta protectora Millermatic #195 149**



**SGA 100 #043 856**  
El adaptador p/antorcha de carrete exclusivo de Miller es para la pistola de carrete Spoolmate 3035 y está tasada a 150 A a 60% del ciclo de trabajo. Viene con cable y enchufe de 10 pies (3 m), 115 VCA, cable de interconexión de 6 pies (1,8 m) y manguera de gas de 5 pies (1,5 m).



**Carro de ruedas/portacilindros #770 187**  
Construcción resistente. Para cilindros de gas no mayores que 7 pulg. (178 mm) en diámetro, peso máximo 100 lbs (45 kgs).



**Carro de ruedas/portacilindros pequeño #194 776**

Construcción durable. Para cilindros de gas no mayores que 7 pulg. (178 mm) en diámetro, peso máximo 75 lbs (34 kgs).

**¡Compre el paquete Millermatic 180 (#907 312-01-1) y reciba la Millermatic 180 y un pequeño carro de ruedas/portacilindros #194 776 empacados juntos!**

## Consumibles (Pida a Miller Service Parts.)

### Para la antorcha M-10



#### Puntas de contacto

**#087 299** 0,024 pulg. (0,6 mm)  
**#000 067** 0,030 pulg. (0,8 mm)  
**#000 068** 0,035 pulg. (0,9 mm)  
**#000 069** 0,045 pulg. (1,2 mm)



**Adaptador p/punta de contacto #169 716**



#### Forros de repuesto

**#194 010** 0,024 pulg.  
**#194 011** 0,030–0,035 pulg. (estándar)  
**#194 012** 0,035–0,045 pulg.



**Boquilla #169 715**

Orificio de 1/2 pulg. (13 mm) en diámetro. A ras con punta de contacto (estándar).

#### Boquillas de soldadura de punto

**#176 237** Plana  
**#176 239** Esquina interior  
**#176 241** Esquina exterior



**Boquilla tubular con fundente, sin gas #226 190**

Usar con alambres tubulares auto-protégidos.

Mejor visibilidad, fácil acceso en esquinas estrechas, protege adaptador p/punta/difusor de gas de salpicaduras y de circuitar la obra. Para antorchas con M10 y M15.



**Rodillos impulsores — cambio rápido**

**Ranura doble, V-Smooth (Suave) #220 179**  
Para alambre 0,024, 0,030 y 0,035 pulg. (0,6, 0,8 y 0,9 mm).

**Ranura doble, V-Knurled (con estrías) #202 926**  
Para alambre tubular 0,030/0,035 pulg. (0,8/0,9 mm) o 0,045 pulg. (1,2 mm).

**Juego conveniencia para la antorcha #193 973**

Contiene:  
3 – 0,024 pulg. (0,6 mm) puntas de contacto (#087 299)  
5 – 0,030 pulg. (0,8 mm) puntas de contacto (#000 067)  
5 – 0,035 pulg. (0,9 mm) puntas de contacto (#000 068)  
2 – Adaptadores de punta (#169 716)  
3 – Anillos "O" (juntas tóricas) (#170 471)  
2 – Arandelas p/amortiguar (#169 717)  
1 – 1/2 pulg. (13 mm) diámetro de orificio de puntas (#169 715)

### Para la pistola Spoolmate™ 3035



#### Puntas de contacto (5 por paquete)

**#199 730** Para alambre de 0,024 pulg. (0,6 mm).  
**#186 419** Para alambre de 0,030 pulg. (0,8 mm).  
**#186 409** Para alambre de 0,035 pulg. (0,9 mm).



**Boquilla #186 405**



**Rodillo impulsor (1) #199 731**

Para alambre de 0,024 pulg. (0,6 mm).  
**#186 413**  
Para alambre de 0,030/0,035 pulg. (0,8/0,9 mm).



**Rodillo de empujar (1) #199 732**

Para alambre de 0,024 pulg. (0,6 mm).  
**#186 414**  
Para alambre de 0,030/0,035 pulg. (0,8/0,9 mm).

# Instalaciones típicas



**MIG (GMAW) o tubular c/fundente (FCAW)**  
**Equipo básico**

Cilindro de gas protector

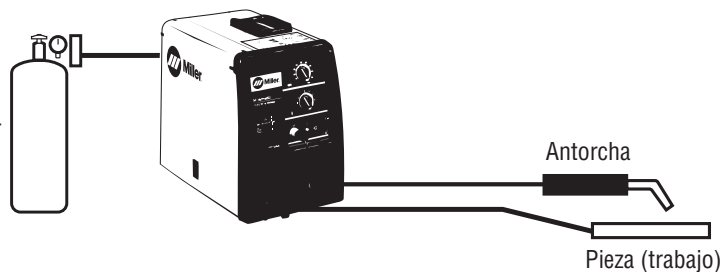

## Información para pedidos

Equipo y opciones	Número de catálogo	Descripción	Cant.	Precio
Millermatic® 180	#907 312	230 V, 60 Hz		
Millermatic® 180 con carro de ruedas pequeño	#907 312-01-1	Se empaca fuente energía c/carro ruedas peq. y portacilindros #194 776		
<b>Antorchas</b>				
Antorcha M-10	#195 605	10 pies (3 m), 0,030–0,035 pulg. (0,8–0,9 mm)		
Spoolmate™ 3035	#195 016	Antorcha para aluminio. Requiere adaptador de antorcha de carrete SGA		
SGA 100	#043 856	Adaptador para pistola de carrete para Spoolmate 3035		
<b>Consumibles (Pida a Miller Service Parts.)</b>				
Puntas de contacto		Ver, Pág. 3		
Adaptador p/punta de contacto		Ver, Pág. 3		
Forros de repuesto		Ver, Pág. 3		
Boquillas		Ver, Pág. 3		
Boquillas Spot		Ver, Pág. 3		
Boquilla p/tubular c/fundente sin gas	#226 190			
Juego de conveniencia para antorchas	#193 973			
Rodillos impulsores		Ver, Pág. 3		
Rodillos de empujar		Ver, Pág. 3		
<b>Accesorios</b>				
Carro de ruedas/portacilindros	#770 187			
Carro de ruedas pequeño/portacilindros	#194 776			
Cubierta protectora	#195 149			
Regulador CO <sub>2</sub> /Medidor de flujo	#212 492	Requerido si se usa 100% gas CO <sub>2</sub> . Pida a Miller Service Parts		
Alambre tubular c/fundente				
Alambre sólido				
Cilindro de gas protector				
Casco/guantes/cepillo que rasguña				

Fecha:

Precio total cotizado:



Distribuido por: